

9 – ПРОЈЕКАТ СПОЉНОГ УРЕЂЕЊА

Инвеститор: РЕПУБЛИКА СРБИЈА – МИНИСТАРСТВО ФИНАНСИЈА
Београд, Кнеза Милоша 20

Објекат: ЗГРАДА ДРЖАВНИХ ОРГАНА
Београд, Балканска бр. 53,
катастарске парцеле број 22635 КО Савски венац,
Београд

Врста техничке документације: ПРОЈЕКАТ ЗА ИЗВОЂЕЊЕ (ПЗИ)

Назив и ознака дела пројекта: 9 – ПРОЈЕКАТ СПОЉНОГ УРЕЂЕЊА

За грађење / извођење радова: РЕКОНСТРУКЦИЈА И ДОГРАДЊА

Пројектант: МАШИНОПРОЈЕКТ КОПРИНГ а.д. БЕОГРАД
БЕОГРАД, Добрињска 8а

Одговорно лице пројектанта: генерални директор Слободан Лалић

Потпис: Електронски потпис:



Одговорни пројектант: Ивана Милошевић дипл. инж. арх.

Број лиценце: 300 N604 14

Потпис: Електронски потпис:



Број техничке документације: 2021У027-ПЗИ-А04

Место и датум: Београд, 04.2022. године

1.2 САДРЖАЈ ПРОЈЕКТА

1.1.	Насловна страна
1.2.	Садржај пројекта
1.3.	Решење о одређивању одговорног пројектанта
1.4.	Изјава одговорног пројектанта
1.5.	Текстуална документација
1.5.1.	Технички опис
1.6	Графичка документација

Р.бр.	Назив цртежа	Размера	Број цртежа
	Постојеће стање		
1.	План партерног уређења са поплочањем	1:200	2021Y027-ПЗИ-А04-01
2.	Детаљи слојева партерног уређења		2021Y027-ПЗИ-А04-02
	Руши се		
3.	План партерног уређења са поплочањем	1:100	2021Y027-ПЗИ-А04-03
4.	Детаљи слојева партерног уређења	1:50	2021Y027-ПЗИ-А04-04
	Новопроековано стање		
5.	Ситуациони план	1:500	2021Y027-ПЗИ-А04-05
6.	Синхрон план спољних инсталација	1:333	2021Y027-ПЗИ-А04-06
7.	Ситуационо - нивелациони план са основом приземља	1:100	2021Y027-ПЗИ-А04-07
8.	План партерног уређења са поплочавањем	1:100	2021Y027-ПЗИ-А04-08
9.	Пресеци партерног уређења	1:100	2021Y027-ПЗИ-А04-09
10.	Изгледи партерног уређења	1:100	2021Y027-ПЗИ-А04-10
11.	Шеме партерног уређења	1:50	2021Y027-ПЗИ-А04-11

1.3 РЕШЕЊЕ О ОДРЕЂИВАЊУ ОДГОВОРНОГ ПРОЈЕКТАНТА

На основу члана 128. Закона о планирању и изградњи ("Службени гласник РС", бр. 72/2009, 81/2009-исправка, 64/2010 одлука УС, 24/2011, 121/2012, 42/2013 – одлука УС, 50/2013 – одлука УС, 98/2013 – одлука УС, 132/2014, 145/2014, 83/2018, 31/2019, 37/2019 – др. закон, 9/2020 и 52/2021) и одредби Правилника о садржини, начину и поступку израде и начину вршења контроле техничке документације према класи и намени објеката ("Службени гласник РС", бр. 73/2019) као:

ОДГОВОРНИ ПРОЈЕКТАНТ

за израду 9 – ПРОЈЕКАТ СПОЉНОГ УРЕЂЕЊА који је део ПРОЈЕКТА ЗА ИЗВОЂЕЊЕ за РЕКОНСТРУКЦИЈУ И ДОГРАДЊУ објекта ЗГРАДА ДРЖАВНИХ ОРГАНА у Београду, у Балканској бр. 53, који се налази на катастарским парцеле број 22635 КО Савски венац, Београд одређује се:



Ивана Милошевић дипл. инж. арх:

БРОЈ 1271

број лиценце 300 N 604 14

ДАТУМ 11.10.2021.

11000 БЕОГРАД, ДОБРИЊСКА 8а

Пројектант:

МАШИНОПРОЈЕКТ КОПРИНГ а.д. БЕОГРАД
БЕОГРАД, Добрињска 8а

Одговорно лице / заступник:

генерални директор Слободан Лалић

Потпис:



Број техничке документације:

2021Y027-ПЗИ-А04

Место и датум:

Београд, 04.2022. године

1.4 ИЗЈАВА ОДГОВОРНОГ ПРОЈЕКТАНТА

Одговорни пројектант 1/1 – ПРОЈЕКАТ АРХИТЕКТУРЕ који је део ПРОЈЕКТА ЗА ИЗВОЂЕЊЕ за РЕКОНСТРУКЦИЈУ И ДОГРАДЊУ објекта ЗГРАДЕ ДРЖАВНИХ ОРГАНА у Београду, у Балканској бр. 53, који се налази на катастарским парцеле број 22635 КО Савски венац, Београд

Ивана Милошевић дипл. инж. арх.

ИЗЈАВЉУЈЕМ

1. да је пројекат израђен у складу са Законом о планирању и изградњи, прописима, стандардима и нормативима из области изградње објеката и правилима струке;
2. да је пројекат у свему у складу са начинима за обезбеђење испуњења основних захтева за објекат приписаних елаборатима и студијама

Одговорни пројектант:

Ивана Милошевић дипл. инж. арх.

Број лиценце:

300 N 604 14

Потпис:



Број техничке документације:

2021У027-ПЗИ-А04

Место и датум:

Београд, 04.2022. године

1.5 ТЕКСТУАЛНА ДОКУМЕНТАЦИЈА

1.5.1 ТЕХНИЧКИ ОПИС

ПОСТОЈЕЋЕ СТАЊЕ

Предмет овог пројекта је реконструкција објекта на локацији ул. Балканска бр. 53 и функционално придруживање суседног платоа потребама објекта.

Техничка документација, која је предмет овог ПЗИ, урађена је на основу:

Података добијених од стране инвеститора:

- Пројектни задарак
- Идејно решење

Генерални план Београда 2021(Сл.гласник града Београда бр. 72/09,81/09, 24/11, 121/12, 132/14, 145/14, 83/18,31/19, 37/19, 9/20 и 52/21)

План детаљне регулације за за део блока између улица: Адмирала Гепрата, Кнеза Милоша, Балканске и Немањине („Службени лист града Београда“ бр.154/20) и Законом о планирању и изградњи („Службени гласник РС“, бр. 72/09,81/09, 24/11, 121/12, 132/14, 145/14, 83/18,31/19, 37/19, 9/20 и 52/21).

Закону о планирању и изградњи („Службени гласник РС“, бр. 72/09,81/09, 24/11, 121/12, 132/14, 145/14, 83/18,31/19, 37/19, 9/20 и 52/21)

ЛОКАЦИЈА

Пословни објекат је смештен на катастарској парцели добијеној пројектом препарцелизације КП 806/6, 806/7 и 806/8 и формирањем једне грађевинске парцеле К.П. 22635 ГП површине 2 123.95м².

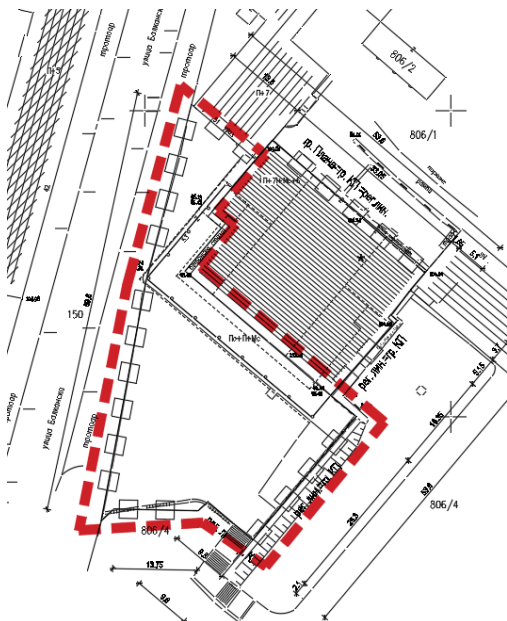

ПАРТЕРНО УРЕЂЕЊЕ ТЕРЕНА ПОСТОЈЕЋЕГ СТАЊА

Просторно обликовни концепт постојећег стања

Основна намена Објекта на предметној локацији је пословање с тим у вези се и плато који је у саставу К.П. 22635 објекта и који се функционално припаја истом превасходно организован као као простор за паркирање а затим и смештај неопходне опреме и уређених пешачких стаза и зелених површина.

Постојећи терен је у паду ка улици Блаканска. Овај пад ће се задржати и у новопроектваном решењу .

Организација и функционално решење постојећег стања

На плато који је предмет пројекта излази пешачка стаза и степениште са јавне површине Финансијског парка са којим се КП предметног Пословног објекта и граничи. С тим у вези рубни део платоа је функционално организован према датом степеништу. Степениште као јавна површина се неће измештати или затварати те се корисницима Финансијског парка треба пружити несметан пролаз кроз предметни плато .

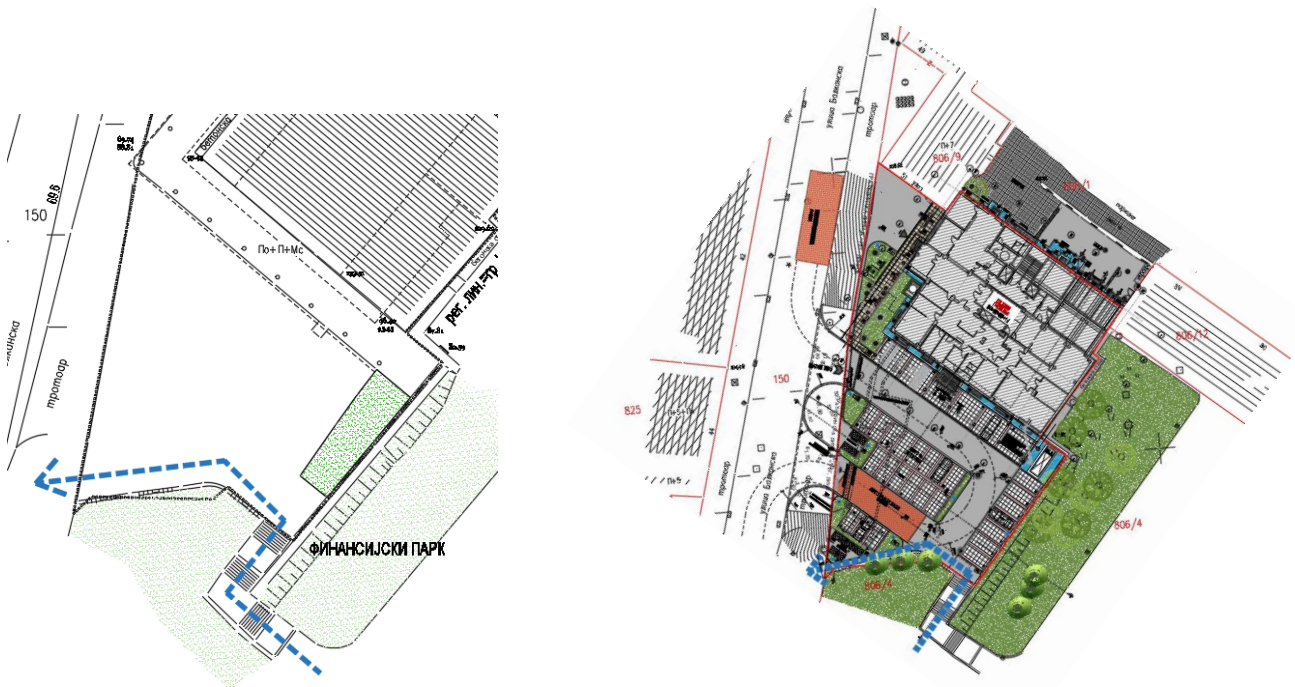

Плато садржи зелену површину која се у постојећем стању функционално наставља на поменуто степениште.

ПАРТЕРНО УРЕЂЕЊЕ ТЕРЕНА – НОВОПРОЈЕКТОВАНО

Просторно обликовни концепт – новопроектваном

Новопроектваном решењем се тежило се да се основна идеја просторне организације у оквиру реконструкције спроведе и кроз пројекат спољашњег уређења, тј. да се партерним решењем амбијент обједини у јединствену целину уз увођење прикладног садржаја.

Новопроектованим решењем се предвиђа задржавање примарне функције платоа а то је паркирање. С тим у вези оформиће се паркинг простор са једносмерном улицом, улазним рампама за улаз и излаз возила што укључује и несметани пролаз Противпожарног возила. Постојећа зелена површина би променила положај али би задржала свој карактер и површину.

Амбијент

Димензије, карактер, приступачност и присутност садржаја услови су да зона партера у различитим амбијентима има различит третман уређења и материјализације.

У оквиру партера издвајамо неколико целина :

- Улазни односно приступни део , са предвиђеном зеленом површином на тлу
- Простор паркинга са приступним саобраћајницама
- Простор за Машинску опрему - Дизел агрегат
- Зелене површине и пешачка стаза од јавног степеништа до улице Балканска

Комуникације

Колски приступ у унутрашњост платоа није могућ сем за возила Министарства финансија која би имала контролисан приступ паркингу. Ширина интерне саобраћајнице за поменуто возила је 5.5м ширине што је довољно за саобраћај путничких возила као и пролаз ПП возила у случају пожара и могућност гашења објекта са југо'западне стране.

Прихватање атмосферских падавина :

- Са пешачких стаза и површина испред објекта је решено сливањем по паду на зелене површине или у линијске сливнике (вода се усмерава падом ка риголама , сливницима или зеленим површинама)
- Жардињере које су у партеру су отвореног дна и прихватају у себе воду која понире у земљу даље.
- Са паркинг простора је решено системом падова који воду доводе до централних шахтова колектора у ул. Балканска.

Пешачке стазе и рампе за лица са посебним потребама

Ниво Платоа предметног партерног уређења је нивелисан са тротоаром Ул. Балканска тако да је приступ латоу и улазном делу у Објекат несметан и нема знатних денивелација. Приступ и сам улаз у објекат ће се решити адекватном пешачком рампом.

МАТЕРИЈАЛИЗАЦИЈА

Бетонске плоче

Партерно уређење је обликовано формирањем колских и пешачких површина, површина за одмор и зелених површина са групама ниског и високог растиња , као и групама шибља у боји које ће додатно употпунити колирит у овом простору и створити хармонију новоуређеног простора.

Материјализација партерних површина и мобилијара је примарна карактеристика .

За поплочавање паркинг места коришћене су плоче од вибропресованог бетона типа Бехатон плоче'Линија „Класик“

Линија „Класик“ подразумева двослојне плоче дебљине 6цм, правоугаоног, четвртастог облика димензија 40/40цм.и 20/20 цм

Коришћене су у једној боји - цигла и крем са обрадом прана(хрпава). Прана обрада је примењена због одговарајућег против'клизног ефекта. У деловима између паркинг места и на пешачким прилазима примењена је глатка обрада.

Пешачка стаза од постојећег јавног степеништа до улице Балканска такође је обрађена и наглашена



Техн. карактеристике Бехатон беж плоче:

Дебљина: **6cm**

Димензије: **20x20x6cm**

Тежина: **140 kg / m²**

Коммада: **25 kom / m²**

Садржај палете: **9.6 m² / paleti**

Палета: **1344kg**

Боја: крем

Обрада: глатка

Техничке карактеристике Бехатон плоче у боји теракот:

Дебљина: **6cm**

Димензије: **40x40x6cm**

Тежина: **140 kg / m²**

Комада: **6.25 kom / m²**

Садржај палете: **6.4 m² / paleti**

Палета: **896kg**

Боја: теракот

Обрада: прана

Остала обрада

Сви колски прилази паркинг местима 'саобраћајнице у оквиру паркинга су обрађени слојем асфалта што је детаљније описано кроз пројекат саобраћајница.

Мобилијар

Пројектом су предвиђене и мобилне жардињере које по свему прате партерно решење и остали мобилијар.

Застор за контејнере има улогу визуелне баријере. Конструкција застора је челик поцинковани а испуна се изводи од дрвених летви на једнаком правилном размаку.

ЗАШТИТА ОД ПОЖАРА

Предвиђен је улазак ватрогасног возила на спољни паркинг, као и Плато са кога би се вршило гашење и спашавање људи са спратова објекта.

Плато је носивости стопе ватрогасног возила од најмање 10кН на 0,1м², док саме приступне саобраћајнице задовољавају носивост од 130кН осовинскг притиска (рачуна се са возилом које има три осовине).

Слојеви саобраћајнице на којој се предвиђа Плато су следећег састава асфалтна подлога и они задовољавају тражену носивост.

Локација Платоа је дата на цртежу Ситуације.

Други Плато је предвиђен у оквиру Балканске улице и он није предмет ове технике документације.

ПОДАЦИ О ИНФРАСТРУКТУРИ

ВОДОСНАДБЕВАЊЕ

Пројектом хидротехничких инсталација обухваћено је довођење санитарне воде за систем заливања зелених површина до места прикључења овог система. Систем за заливање је предмет посебног пројекта: 9 ПРОЈЕКАТ СПОЉНОГ УРЕЂЕЊА.

СНАДБЕВАЊЕ ЕЛЕКТРИЧНОМ ЕНЕРГИЈОМ

Електро инсталације обухватају: напајање објекта електричном енергијом, електроенергетски развод, електрично осветљење, напајање прикључница, технолошких и фиксних потрошача, централни систем за надзор и управљање и надзор техничким инсталацијама.

За напајање потрошача предвиђа се Трафостаница смештена у приземљу објекта.

Предвиђено осветљење подразумева светилке високе до висине 6м, баштенске рефлекторе, подсветло за жардињере и остало.

 МАШИНОПРОЈЕКТ КОПРИНГ	2021У027-ПЗИ-А04	ИЗМЕНА	СТРАНА 11
--	------------------	--------	--------------

1.6 ГРАФИЧКА ДОКУМЕНТАЦИЈА

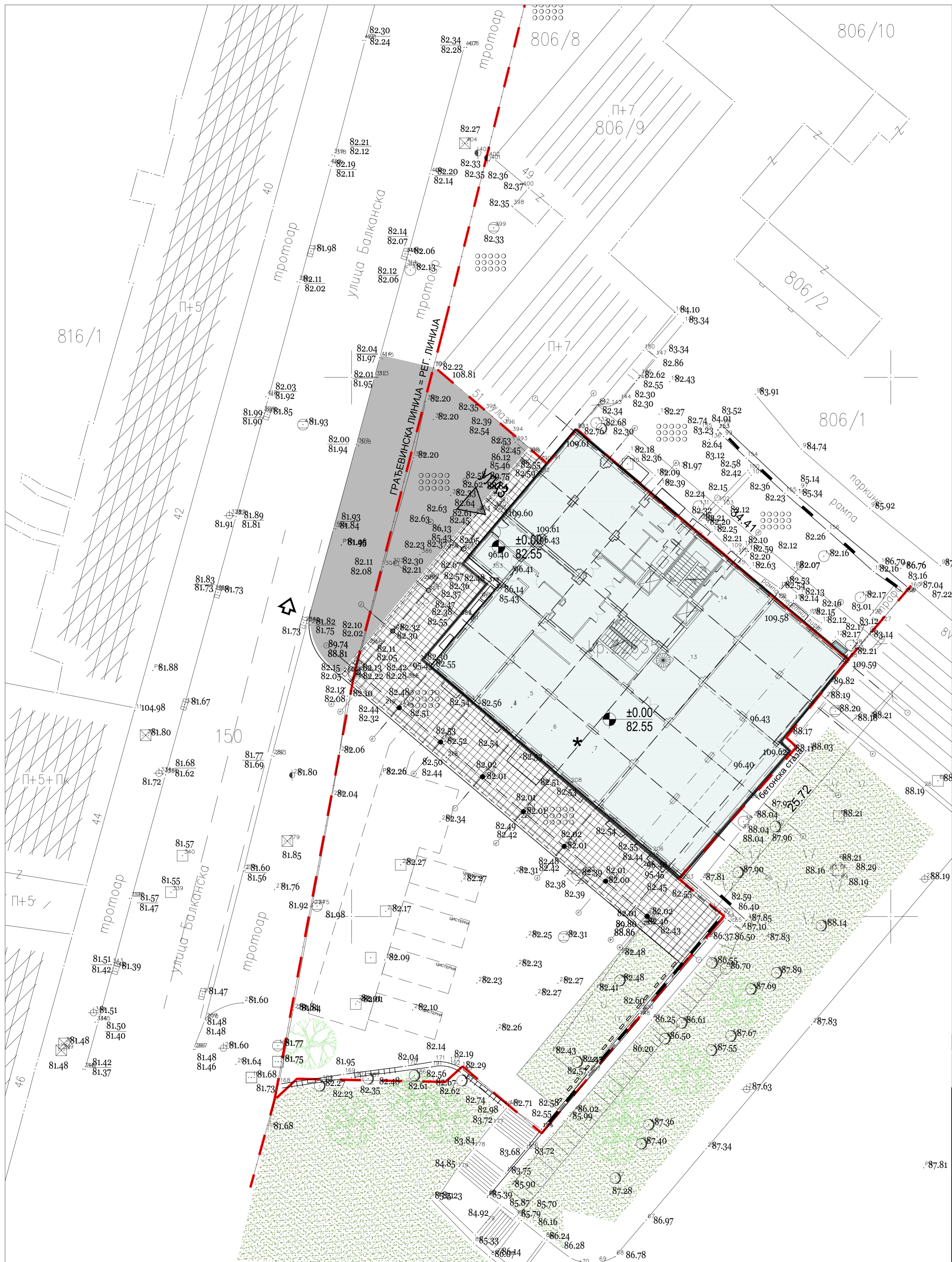

ОЗНАКЕ У ПРОЈЕКТУ:

- КОНТУРА ПРИЗЕМЉА ОБЈЕКТА
- ГРАЂЕВИНСКА ЛИНИЈА
- РЕГУЛАЦИОНА ЛИНИЈА = ГРАНИЦА К.П.
- ВИСИНСКА КОТА (mm)
- ОЗНАКА ПАДА
- ОЗНАКА УЛАЗА

ЛЕГЕНДА:

- коловоз - асфалт
- тротоар - бехатон бст
- објект
- зеленило на тлу
- растине

ЛЕГЕНДА

- Фактично стање
- Катастарско стање
- Објект
- 806/6 Број катастарске парцеле
- 95.64 Кота детаљне тачке
- 98.68 Кота венца
- 110.72 Кота слемена
- Ограда жичана
- Ограда гвоздена
- Ограда-потпорни бетонски зид
- Канализациони шахт
- Сливник
- Топловодни шахт
- Хидрант - подземни
- Водоводни шахт
- Канделабр
- Електро шахт
- Листопадно дрво уска крошња
- Бетонска површина
- Травната површина

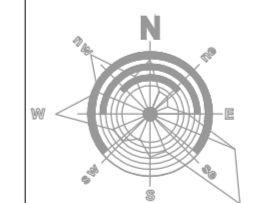

±0.00=82.585

Одговорни пројектант
Ивана Милошевић, д.и.а.
Ivana Milosevic
Потпис

Имена и ознака	Опис измене	Датум	Одговорни урбаниста	Параф
Пројектни центар	ПЦ1	Параф	Инвеститор	Број уговора
Одговорни пројектант	Ивана Милошевић, дипл. инж. арх. лиценца бр 300 N604 14		РЕПУБЛИКА СРБИЈА - МИНИСТАРСТВО ФИНАНСИЈА Београд, Кнеза Милоша 20	2021Y027
Сарадници	Ивана Клем, дипл. инж. арх. Јелена Андрић, дипл. инж. арх.		Објект	Број пројекта
Врста техничке документације	ПРОЈЕКАТ ЗА ИЗВОЂЕЊЕ (ПЗИ)		9 - ПРОЈЕКАТ ПАРТЕРНОГ УРЕЂЕЊА За грађевне / извођачке радове	2021Y027-ПЗИ-А09
Датум	Размера	Свеска	Број цртежа	Лист
04.2022.	1:200	1/1	2021Y027-ПЗИ-А04-01	1/1
				Имена
				0

ПОПЛОЧАЊЕ

ПУ 1 | поплочање испод надстрешнице

Поплочање трема испод надстрешнице изведено је гранитним плочама дебљине 10цм. видна страна плоча је ситно озрнављена. Плоче су од Аранђеловачког гранита. Плоче су постављене на слоју песка дебљине 8цм. Фуге су заливане цементним малтером 3:1. Фуге су минималне.

ПУ 2 | поплочање платоа

Плато на месту паркинга је бетонски на подлози дебљине 10цм.

ПУ 3 | ивичњаци

Ивичњаци су постављени по ободу око платоа испред надстрешнице и улазног платоа. Ивичњаци су та

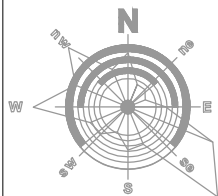

Напомена Н1:

Опис позиције поплочања узет из постојећег пројекта

±0.00≅82.585

Одговорни пројектант
Ивана Милошевић, д.и.а.

Потпис

Измена и ознака	Опис измене	Датум	Одговорни урбаниста	Параф
		АКЦИОНАРСКО ДРУШТВО ЗА КОНСАЛТИНГ ПРОЈЕКТОВАЊЕ И ИНЖЕЊЕРИНГ 11000 БЕОГРАД, ДОБРИЊСКА 8а тел: +381 11 3635 700; факс: +381 11 2643 995; www.masinoprojekt.co.rs office@masinoprojekt.co.rs		
Пројектни центар	ПЦ1	Параф	Инвеститор	Број уговора
Одговорни пројектант	Ивана Милошевић, дипл. инж. арх. лиценца број 300 N604 14		РЕПУБЛИКА СРБИЈА - МИНИСТАРСТВО ФИНАНСИЈА Београд, Кнеза Милоша 20	2021У027
Сарадници	Ивона Клем, дипл. инж. арх. Јелена Андројић, дипл. инж. арх.		Објект	ЗГРАДА ДРЖАВНИХ ОРГАНА Београд, Балканска бр. 53, к.п. бр. 22635 КО Савски венац, Београд
Врста техничке документације	ПРОЈЕКАТ ЗА ИЗВОЂЕЊЕ (ПЗИ)	Назив и ознака дела пројекта	9 - ПРОЈЕКАТ ПАРТЕРНОГ УРЕЂЕЊА	Број пројекта
Датум		Свеска	За грађење / извођење радова	2021У027- ПЗИ-А09
04.2022.		1/1	РЕКОНСТРУКЦИЈА И ДОГРАДЊА	
			Назив цртежа	ДЕТАЉИ СЛОЈЕВА ПАРТЕРНОГ УРЕЂЕЊА постојеће стање
			Број цртежа	
			2021У027-ПЗИ-А04-02	
			Лист	Измена
			1/1	0



ОЗНАКЕ У ПРОЈЕКТУ:

- ВИСИНСКА КОТА
- ОЗНАКЕ ПРОСТОРИЈА
- ОЗНАКА ПРЕСЕКА

ЛЕГЕНДА МАТЕРИЈАЛА:

- АРМИРАНИ БЕТОН
- НАБИЈЕНИ БЕТОН
- ШЉАКО БЕТОН
- ГИТЕР БЛОК

ЛЕГЕНДА РУШЕЊА:

- РУШИ СЕ

НАПОМЕНЕ:
 ———— уклања се постојећа столарија и поставља се нова
 Скидају се сви постојећи слојеви од АБ плоча и постављају се нови

Напомена :
 У свим новим отворима који се буше у постојећим плочама дебљине 13цм потребно је извршити ојачање око отвора новим гредама.

Напомена
 1. Сачувати постојеће греде ради обезбеђења стабилности стуба у фази рушења плоче
 2. Након бетонирања новопроектване таванице срушити греде које сметају функцији просторије

Напомена Н1:
 Проверити димензије и дебљину плоче на лицу места.

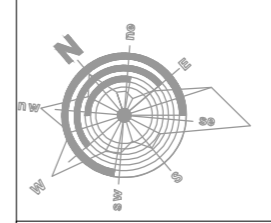

±0.00=82.585

Одговорни пројектант
 Ивана Милошевић, д.и.а.

 Потпис

Имена и ознака	Опис измене	Датум	Одговорни урбаниста	Параф
 МАШИНОПРОЈЕКТ КОПРИНГ				
АКЦИОНАРСКО ДРУШТВО ЗА КОНСАЛТИНГ ПРОЈЕКТОВАЊЕ И ИНЖЕЊЕРИНГ 11000 БЕОГРАД, ДОБРИЊСКА 8а тел: +381 11 3635 700; факс: +381 11 2643 995; www.masinoprojekt.co.rs office@masinoprojekt.co.rs				
Пројектни центар	ПЦ1	Параф	Инвеститор	Број уговора
Одговорни пројектант	Ивана Милошевић, дипл. инж. арх. лиценца број 300 N604 14		РЕПУБЛИКА СРБИЈА - МИНИСТАРСТВО ФИНАНСИЈА Београд, Кнеза Милоша 20	2021Y027
Сарадници	Ивана Клем, дипл. инж. арх. Јелена Андрић, дипл. инж. арх.		Објекат	Број пројекта
Врста техничке документације	ПРОЈЕКАТ ЗА ИЗВОЂЕЊЕ (ПЗИ)		ЗГРАДА ДРЖАВНИХ ОРГАНА Београд, Балканска бр. 53, к.п. бр. 22635 КО Савски венац, Београд	2021Y027-ПЗИ-А04
Датум	Размера	Свеска	Број цртежа	Лист
04.2022.	1:100	1/1	2021Y027-ПЗИ-А04-03	1/1
				Имена
				0

ПОПЛОЧАЊЕ

ПУ 1 попличање испод надстрешнице

Попличање трема испод надстрешнице изведено је гранитним плочама дебљине 10цм. видна страна плоча је ситно озрнављена . Плоче су од Аранђеловачког гранита. Плоче су постављене на слоју песка дебљине 8цм. Фуге су заливане цементним малтером 3:1. Фуге су минималне.

ПУ 2 попличање платоа

Плато на месту паркинга је бетонски на подлози дебљине 10цм.

ПУ 3 ивичњаци

Ивичњаци су постављени по ободу око платоа испред надстрешнице и улазног платоа . Ивичњаци су та

ЛЕГЕНДА РУШЕЊА:



РУШИ СЕ

Напомена Н1:

Опис позиције попличања узет из постојећег пројекта предвиђа се рушење и уклањање комплетног попличања као и коцки од Аранђеловачког гранита. Такође се и у задњем делу (двориште) предвиђа рушење и уклањање постојећег тротоара и назидака око вентилационих партерних решетки

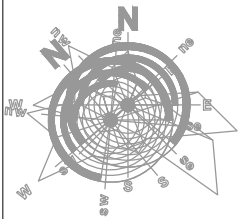

±0.00≐82.585

Одговорни пројектант
Ивана Милошевић, д.и.а.

Потпис

Измена и ознака	Опис измене	Датум	Одговорни урбаниста	Параф	
<div style="display: flex; justify-content: space-between; align-items: center;"> <div style="text-align: center;">  <p>МАШИНОПРОЈЕКТ КОНПРИНГ</p> </div> <div> <p>АКЦИОНАРСКО ДРУШТВО ЗА КОНСАЛТИНГ ПРОЈЕКТОВАЊЕ И ИНЖЕЊЕРИНГ 11000 БЕОГРАД, ДОБРИЊСКА 8а тел: +381 11 3635 700; факс: +381 11 2643 995; www.masinoprojekt.co.rs office@masinoprojekt.co.rs</p> </div> <div style="text-align: right;">  </div> </div>					
Пројектни центар	ПЦ1	Параф	Инвеститор	Број уговора	
Одговорни пројектант	Ивана Милошевић, дипл. инж. арх. лиценца број 300 N604 14		РЕПУБЛИКА СРБИЈА - МИНИСТАРСТВО ФИНАНСИЈА Београд, Кнеза Милоша 20	2021У027	
Сарадници	Ивона Клем, дипл. инж. арх. Јелена Андројић, дипл. инж. арх.		Објект	Број пројекта	
Врста техничке документације	ПРОЈЕКАТ ЗА ИЗВОЂЕЊЕ (ПЗИ)		9 - ПРОЈЕКАТ ПАРТЕРНОГ УРЕЂЕЊА РЕКОНСТРУКЦИЈА И ДОГРАДЊА	2021У027- ПЗИ-А04	
Датум	04.2022.	Свеска	Број цртежа	Лист	Измена
		1/1	2021У027-ПЗИ-А04-04	1/1	0

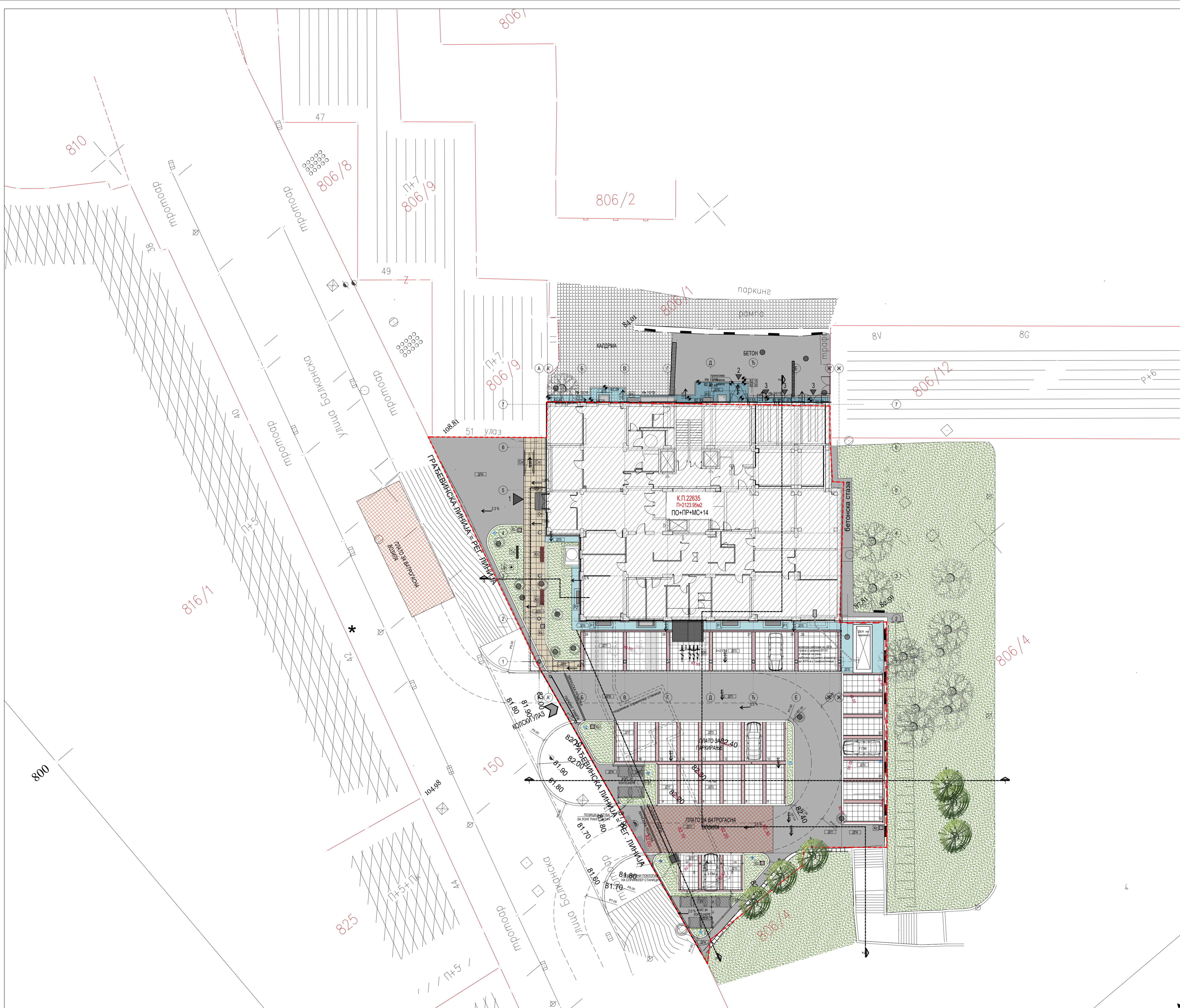

ОБРАДА ПОВРШИНЕ:

- БЕХАТОН ПЛОЧЕ
- ЗИД БЕТОНСКЕ ЖАРДИЊЕРЕ (димензије по статичком прорачуну)
- СРЕДЊЕ И ВИСОКО ЗЕЛЕНИЛО НА КРОВУ ПОДРУМА
- ЗЕЛЕНИЛО НА ТЛУ
- АСФАЛТНЕ ПОВРШИНЕ

ОДВОДЊАВАЊЕ

- ЛИНИЈСКА СЕГМЕНТНА РЕШЕТКА
- КРОВНИ СЛИВНИК
- СУГУРНОСНА ПРЕЛИВНА РЕШЕТКА Ø75мм

МОБИЛИЈАР

- КАНТА ЗА СМЕЂЕ
- КОНЗОЛНА КЛУПА
- КОНЗОЛНА ЛУЧНА КЛУПА
- ДРЖАЧ ЗА БИЦИКЛЕ
- БОКС ЗА КОНТЕЈНЕРЕ

ОЗНАКЕ У ПРОЈЕКТУ

- ОБЈЕКТИ
- ПОДЗЕМНА ГРАЂЕВИНСКА ЛИНИЈА
- НАДЗЕМНА ГРАЂЕВИНСКА ЛИНИЈА
- РЕГУЛАЦИОНА ЛИНИЈА
- ЛИНИЈА ПРЕСЕКА
- ВИСИНСКА КОТА
- ОЗНАКА ПАДА
- ОЗНАКА СКЛОПА ПОДА ЗИДА
- ОЗНАКА УЛАЗА (ПЕШАЧКИ)
- ОЗНАКА УЛАЗА (КОЛСКИ)

зеленило на партеру
P=95.33 m2
зеленило у жардињерама и на објекту
P= 21.67 m2

ОПШТЕ НАПОМЕНЕ: Односе се на извођење радова

Пре отпочињања радова све мере проверити на лицу места.

- Неулаглашености и одступања у цртежима и/или текстуалним прилозима пројекта, обавезно разрешити са аутором и одговорним пројектантом.
- Не дозвољавају се измене на градилишту за време извођења радова, без сагласности аутора, одговорног пројектанта и техничког надзора
- Не премењати цртеже. Коте у пројекту су меродавне.
- Све отворе у конструкцији за пролаз инсталација неопходно је запунити ПП испуном.

±0.00=82.585

Одговорни пројектант
Ивана Милошевић, д.и.в.
Полас

Имена и ознака	Опис измене	Датум	Одговорне урбаниста	Парф
Пројектни центар	ПЦ1		Инвеститор	
Одговорни пројектант	Ивана Милошевић, дипл. инж. арх. лиценца број 300 N804 14		РЕПУБЛИКА СРБИЈА - МИНИСТАРСТВО ФИНАНСИЈА Београд, Кнеза Милоша 20	Број уговорног 2021Y027
Сарадници	Ивана Кочић, дипл. инж. арх. Јелена Андрић, дипл. инж. арх.		Објект ЗГРАДА ДРЖАВНИХ ОРГАНА Београд, Балканска бр. 53, к.п. бр. 22635 КО Савски венац, Београд	Број пројекта УРЕЂИЉ 2021Y027-ПЗИ-А04
Врста техничке документације	ПРОЈЕКАТ ЗА ИЗВОЂЕЊЕ (ПЗИ)		Назив и ознака дела пројекта 9 - ПРОЈЕКАТ ПАРТЕРНОГ УРЕЂИЉА Назив цртежа РЕКОНСТРУЦИЈА И ДОГРАДЊА	Број пројекта ПЗИ-А04
Датум	04.2022.	Размера 1:500	Свеска 1/1	Број цртежа 2021Y027-ПЗИ-А04-05
				Лист 1/1
				Имена 0

Potencijalno mesto uvoda u objekat
Gornja kota cevi na 1m ispod nivoa tla

**ТС 2x1000kVA
10/0.4kV**
у приземљу

ДЕР 550kVA
напољу на паркингу

из РОА-СП
СПА01-СПА03 за напојање спољног осветљења
СПА04-СПА04 за напојање рампи

Симбол	Ознака	Опис производа
●	87.31	1 улочна светилна широког снопа 12 LEDx 700mA27 V 3523 lm IK68, IP66 3000 K на стубу висине 6m

ЛЕГЕНДА



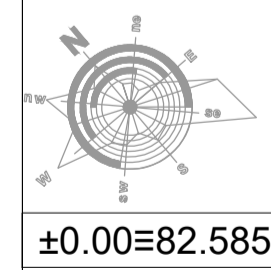

- Фактичко стање
- Катастарско стање
- Објект
- Број катастарске парцеле
- Кота детаљне тачке
- Кота венца
- Кота слемена
- Ограда жичана
- Ограда гвоздена
- Канализациони шахт
- Сливник
- Топловодни шахт
- Хидрант - подземни
- Водоводни шахт
- Канделабр
- Електро шахт
- Листопадно дрво уска крошња
- Бетонска површина
- Травната површина

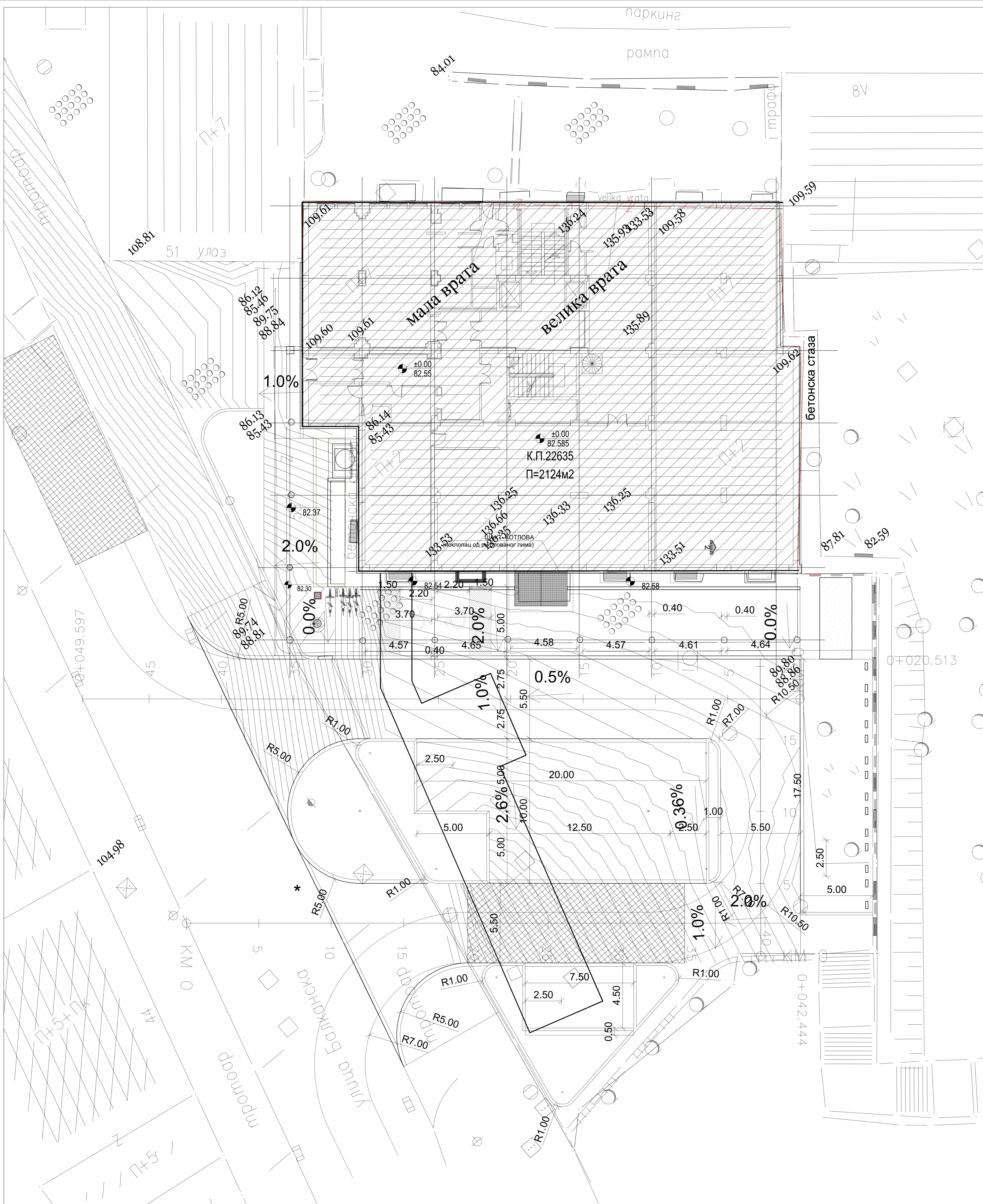





Имена и ознака	Опис измене	Датум	Одговорни урбаниста	Парграф
				
АКЦИОНАРСКО ДРУШТВО ЗА КОНСАЛТИНГ ПРОЈЕКТОВАЊЕ И ИНЖЕЊЕРИНГ 11000 БЕОГРАД, ДОБИЊИЊСКА БА ТЕЛ: +381 11 3635 700; ФАКС: +381 11 2643 995; WWW.MASHINOPROJEKT.CO.RS OFFICE@MASHINOPROJEKT.CO.RS				
Пројектни центар	ПЦ1	Парграф	Инвеститор	Број уговора
Одговорни пројектант	Ивана Милошевић, дипл. инж. арх. лиценца бр.300 НЕ04 14		РЕПУБЛИКА СРБИЈА - МИНИСТАРСТВО ФИНАНСИЈА Београд, Кнеза Милоша 23	2021Y027
Сарадници	Ивана Клеи, дипл. инж. арх. Дана Андрић, дипл. инж. арх.		Објект	Број пројекта
Врста техничке документације			Назив и ознака дела пројекта	2021Y027-ПЗИ-А04
Датум			Назив цртежа	Број цртежа
04.2022.	Размера	Својка	ПРОЈЕКАТ ЗА ИЗВОЂЕЊЕ (ПЗИ)	1/1
1:333	1/1		СИНХРОН ПЛАН СПОЉНИХ ИНСТАЛАЦИЈА НОВОПРОЈЕКТОВАНО	Лист
			2021Y027-ПЗИ-А04-06	Имена
				0





ОБРАДА ПОВРШИНЕ:

-  БЕХАТОН ПЛОЧЕ
-  ЗИД БЕТОНСКЕ ЖАРДИЊЕРЕ (димензије по статичком прорачуну)
-  СРЕДЊЕ И ВИСОКО ЗЕЛЕНИЛО НА КРОВУ ПОДРУМА
-  ЗЕЛЕНИЛО НА ТЛУ
-  АСФАЛТНЕ ПОВРШИНЕ

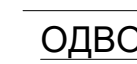



ОСВЕТЉЕЊЕ:

-  ВИСОКА СВЕТИЉКА до 8м
-  ВИСОКА СВЕТИЉКА до 4м
-  УГРАДНА ПОДНА ЛЕД СВЕТИЉКА
-  ПОБАДАЈУЋИ ЛЕД РЕФЛЕКТОРИ ЗА ЗЕЛЕНИЛО
-  ЛЕД ТРАКЕ









ОДВОДЊАВАЊЕ

-  ЛИНИЈСКА СЕГМЕНТНА РЕШЕТКА
-  КРОВНИ СЛИВНИК
-  СУГУРНОСНА ПРЕЛИВНА РЕШЕТКА 075MM

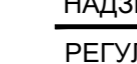
МОБИЛИЈАР

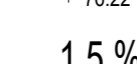
-  КАНТА ЗА СМЕЂЕ
-  КОНЗОЛНА КЛУПА
-  КОНЗОЛНА ЛУЧНА КЛУПА
-  ДРЖАЧ ЗА БИЦИКЛЕ
-  БОКС ЗА КОНТЕЈНЕРЕ

ОЗНАКЕ У ПРОЈЕКТУ

-  ОБЈЕКТИ
-  ПОДЗЕМНА ГРАЂЕВИНСКА ЛИНИЈА
-  НАДЗЕМНА ГРАЂЕВИНСКА ЛИНИЈА
-  РЕГУЛАЦИОНА ЛИНИЈА
-  ЛИНИЈА ПРЕСЕКА
-  ВИСИНСКА КОТА
-  ОЗНАКА ПАДА
-  ОЗНАКА СКЛОПА ПОДА ЗИДА
-  ОЗНАКА УЛАЗА (ПЕШАЧКИ)
-  ОЗНАКА УЛАЗА (КОЛСКИ)

зеленило на партеру
P=95.33 m2
зеленило у жардињерама и на објекту
P= 21.67 m2

ОПШТЕ НАПОМЕНЕ: Односе се на извођење радова

1. Неуслађености и одступања у цртежима или текстуалним прилозима пројекта, обавезно разрешити са аутором и одговорним пројектантом.
2. Не дозвољавају се измене на градилишту за време извођења радова, без сагласности аутора, одговорног пројектанта и техничког надзора
3. Не примерајати цртеже. Коте у пројекту су меродавне.
4. Све отворе у конструкцији за пролаз инсталација неопходно је запунити ПП испуном.

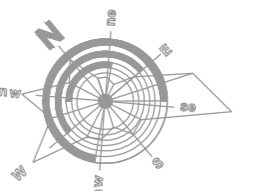

±0.00=82.585

Одговорни пројектант
Ивана Милошевић, д.и.б.
Полес

Имена и ознака	Опис измене	Датум	Одговорни урбаниста	Парел
 МАШИНОПРОЈЕКТ КОПРИНГ	АКЦИОНАРСКО ДРУШТВО ЗА КОНСАЛТИНГ ПРОЈЕКТОВАЊЕ И ИНЖЕЊЕРИНГ 11000 БЕОГРАД, ДОБРИЊСКА ВЛ тел: +381 11 2635 700 факс: +381 11 2643 995 www.mashinoprojekt.co.rs office@mashinoprojekt.co.rs		РЕПУБЛИКА СРБИЈА - МИНИСТАРСТВО ФИНАНСИЈА БЕОГРАД, КНЕЗА МИЛОША 20	БРОЈ УЛОЖА 2021/027
Пројектни центар ПЦ1 Парел	Ивана Милошевић, дипл. инж. држ. арх. лицен. бр. 500/1904/14		Област ЗГРАДА ДРЖАВНИХ ОРГАНА Београд, Балканска бр. 53 к.п. бр. 22635 КО Савски венац, Београд	БРОЈ ПРОЈЕКТА 2021/027- ПЗИ-А04
Страна Имена и ознака датум Ивана Милошевић, дипл. инж. држ. арх. Архитект. датум, инж. држ.	Назив и ознака дела пројекта За грађење / извођење радова РЕКОНСТРУКЦИЈА И ДОГРАДЊА	Назив и ознака пројекта 9 - ПРОЈЕКАТ ПАРТЕРНОГ ЗЕЛЕНИЛА РЕКОНСТРУКЦИЈА И ДОГРАДЊА	БРОЈ ПРОЈЕКТА 2021/027- ПЗИ-А04	
Врста техничке документације ПРОЈЕКАТ ЗА ИЗВОЂЕЊЕ (ПЗИ)	Назив пројекта СИТУАЦИОНО - НИВЕЛАЦИОНИ ПЛАН са осн. призмња новопројектовано			
Датум 04.2022.	Размер 1:100	Страна 1/1	Број цртежа 2021/027-ПЗИ-А04-07	Лист 1/1 Умена 0

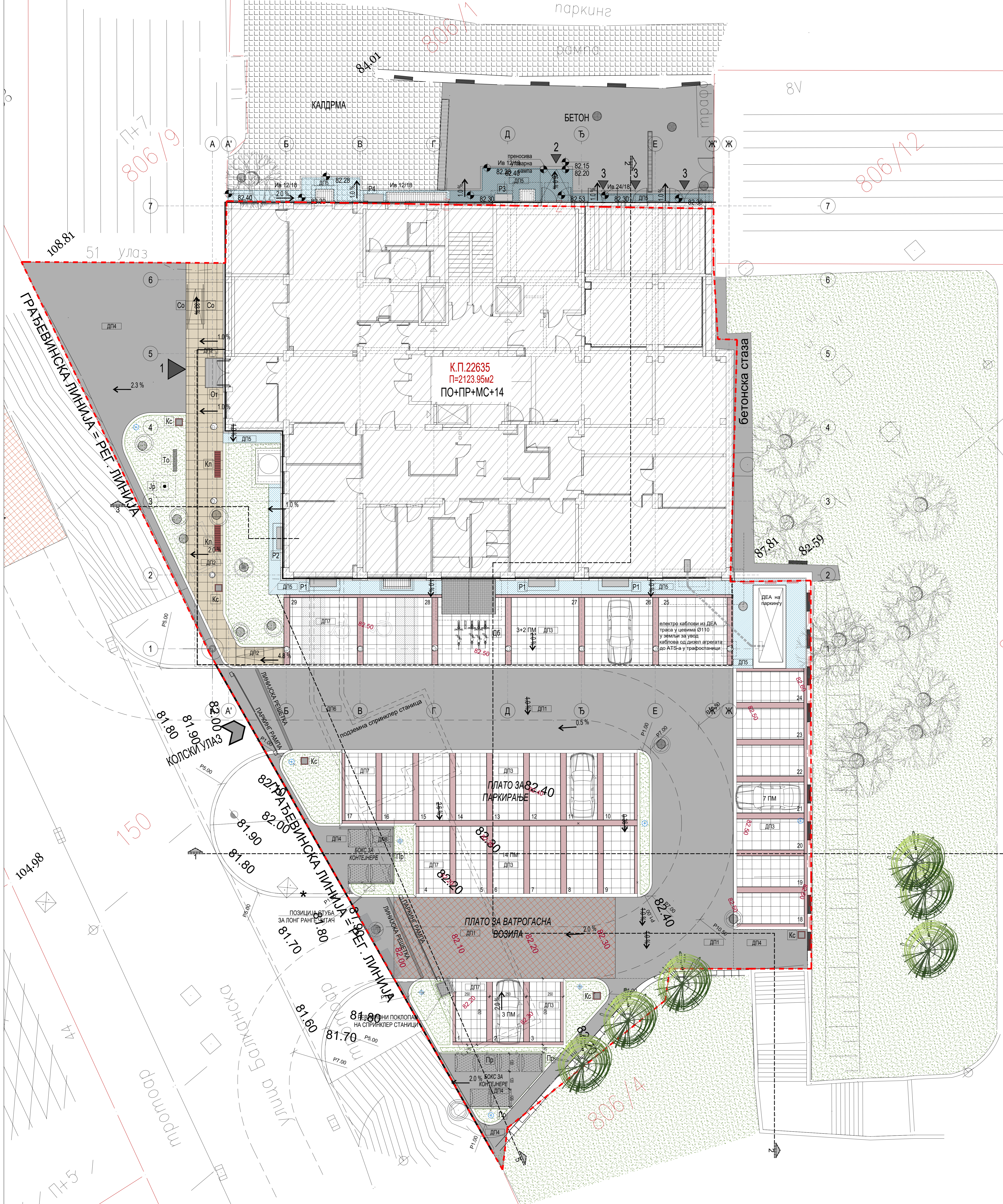

- ОБРАДА ПОВРШИНЕ:**
- БЕХАТОН ПЛОЧЕ
 - ЗИД БЕТОНСКЕ ЖАРДИЊЕРЕ (димензије по статичком прорачуну)
 - СРЕДЊЕ И ВИСОКО ЗЕЛЕНИЛО НА КРОВУ ПОДРУМА
 - ЗЕЛЕНИЛО НА ТЛУ
 - АСФАЛТНЕ ПОВРШИНЕ
- ОСВЕЉЕЊЕ:**
- ВИСОКА СВЕТИЉКА до 8м
 - ВИСОКА СВЕТИЉКА до 4м
 - УГРАДНА ПОДНА ЛЕД СВЕТИЉКА
 - ПОБАДАЈУЋИ ЛЕД РЕФЛЕКТОРИ ЗА ЗЕЛЕНИЛО
 - ЛЕД ТРАКЕ
- ОДВОДЊАВАЊЕ**
- ЛИНИЈСКА СЕГМЕНТНА РЕШЕТКА
 - КРОВНИ СЛИВНИК
 - СУГУРНОСНА ПРЕЛИВНА РЕШЕТКА Ø75mm
- МОБИЛИЈАР**
- КАНТА ЗА СМЕЋЕ
 - КОНЗОЛНА КЛУПА
 - КОНЗОЛНА ЛУЧНА КЛУПА
 - ДРЖАК ЗА БИЦИКЛЕ
 - БОКС ЗА КОНТЕЈНЕРЕ
- ОЗНАКЕ У ПРОЈЕКТУ**
- ОБЈЕКТИ
 - ПОДЗЕМНА ГРАЂЕВИНСКА ЛИНИЈА
 - НАДЗЕМНА ГРАЂЕВИНСКА ЛИНИЈА
 - РЕГУЛАЦИОНА ЛИНИЈА
 - ЛИНИЈА ПРЕСЕКА
 - ВИСИНСКА КОТА
 - ОЗНАКА ПАДА
 - ОЗНАКА СКЛОПА ПОДА ЗИДА
 - ОЗНАКА УЛАЗА (ПЕШАЧКИ)
 - ОЗНАКА УЛАЗА (КОЛСКИ)
- зеленило на партеру
R=95.33 m2
зеленило у жардињерама и на објекту
R= 21.67 m2

ОПШТЕ НАПОМЕНЕ: Односе се на извођење радова

Пре отпочињања радова све мере проверити на лицу места.

- Неусаглашености и одступања у цртежима и/или текстуалним прилозима пројекта, обавезно разрешити са аутором и одговорним пројектантом.
- Не дозвољавају се измене на градилишту за време извођења радова, без сагласности аутора, одговорног пројектанта и техничког надзора
- Не премеравају цртеже. Коте у пројекту су меродавне.
- Све отворе у конструкцији за пролаз инсталација неопходно је запунити ПП испуном.

±0.00=82.585

Имена и ознака	Опис измене	Датум	Одговорни урбаниста	Парел
 МАШИНОПРОЈЕКТ ИОПРИНЈ	АКЦИОНАРСКО ДРУШТВО ЗА КОНСАЛТИНГ ПРОЈЕКТОВАЊЕ И ИНЖЕЊЕРИНГ 11000 БЕОГРАД, ДОБРИЊСКА ВЛ тел: +381 11 2635 700 факс: +381 11 2643 995 www.mashinoprojekt.co.rs office@mashinoprojekt.co.rs	Инвеститор РЕПУБЛИКА СРБИЈА - МИНИСТАРСТВО ФИНАНСИЈА Београд, Кнеза Милошевића 20	Број пројекта 2021Y027	Парел 0
Одговорни пројектант Ивана Милошевић, дипл. инж. арх. лицен. бр. 300/1804/14	Област ЗГРАДА ДРЖАВНИХ ОРГАНА Београд, Балканска бр. 53 к.п. бр. 22635 КО Савски венац, Београд	Назив и ознака дела 9 - ПРОЈЕКАТ ПАРТЕРНОГ УРЕЂЕЊА За грађевну / енергетску реконструкцију	Број пројекта 2021Y027- ПЗИ-А04	Парел 0
Средњаци Ивана Милошевић, дипл. инж. арх. Дарко Алексић, дипл. инж. арх.	Назив цртежа ПРОЈЕКАТ ЗА ИЗВОЂЕЊЕ (ПЗИ)	Назив цртежа СИТУАЦИОНИ ПЛАН новопроектовано	Дата издања 04.2022.	Шкала 1:100
Датум 04.2022.	Шкала 1:100	Страна 1/1	Број цртежа 2021Y027-ПЗИ-А04-08	Лист 1/1

ПРЕСЕК 1-1

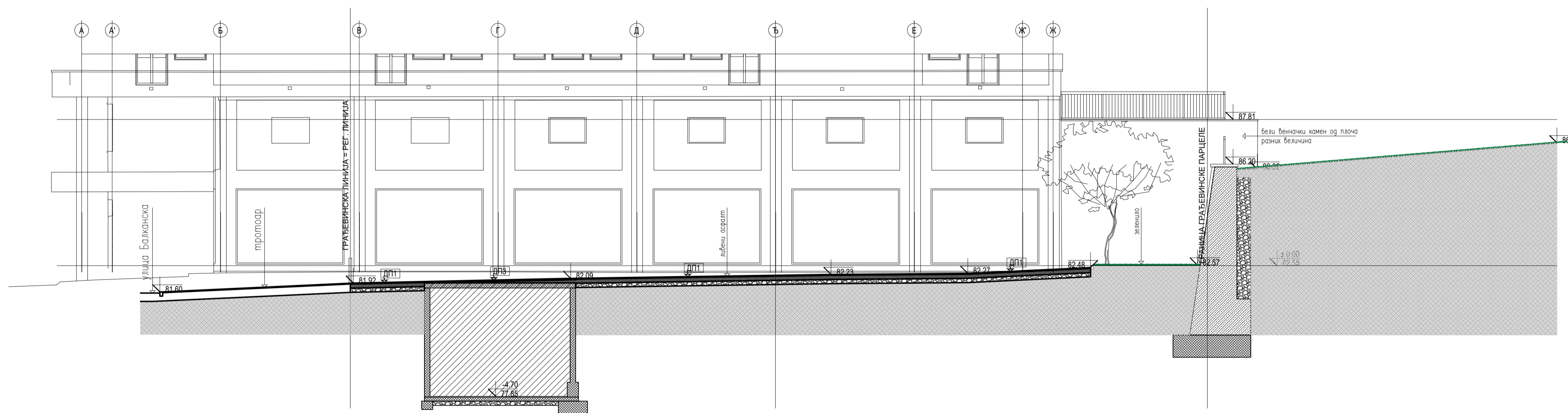

ПРЕСЕК 2-2

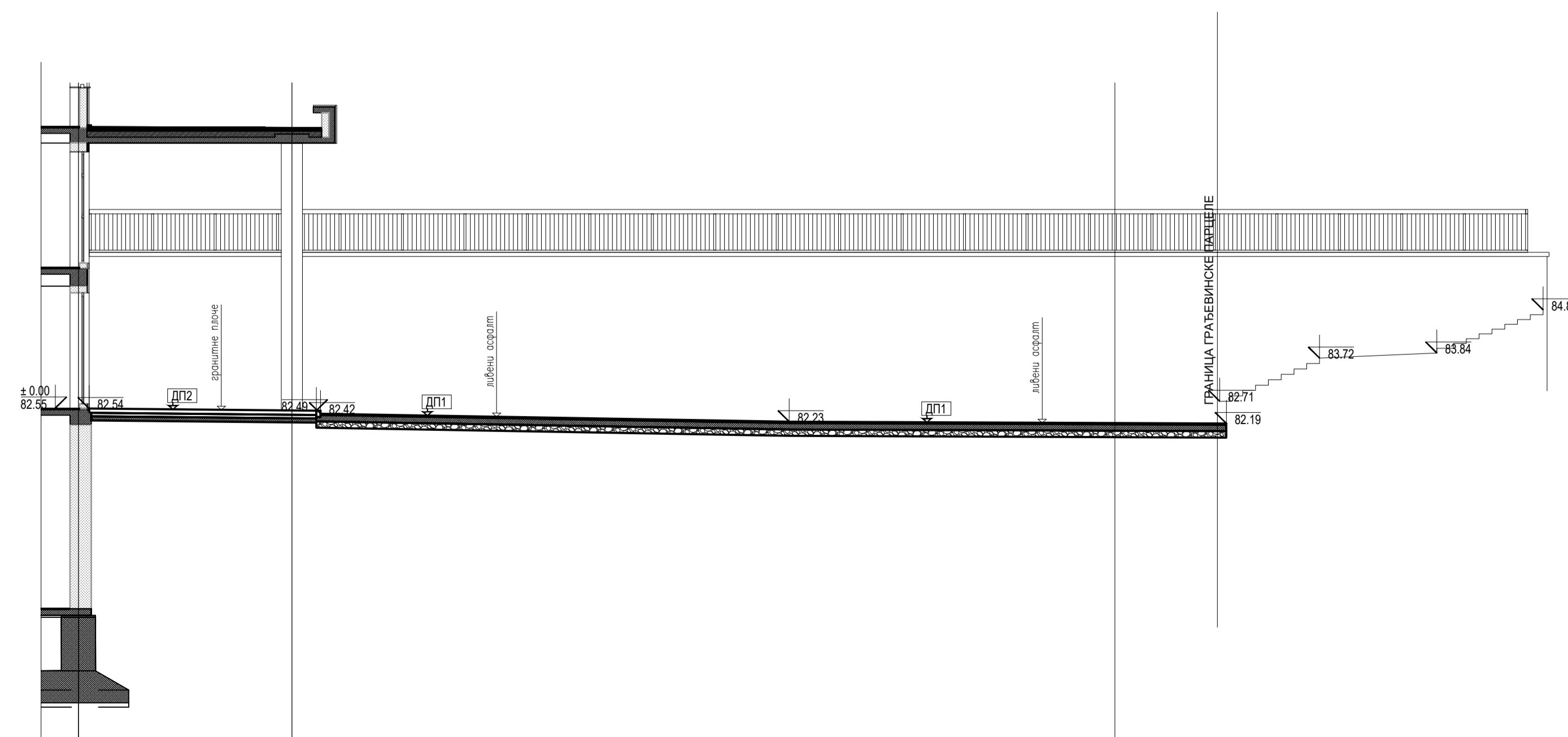

ОБРАДА ПОВРШИНЕ:

- БЕКАТОН ПЛОЧЕ
- ЗИД БЕТОНСКЕ ЖАРДИНЕРЕ (димензије по статичком пројекту)
- ОПЦИЈЕ И ВИСОКО ЗЕЛЕНИЛО НА КРОВУ ПОДРУЧА
- ЗЕЛЕНИЛО НА ТЛУ
- АСФАЛТНЕ ПОВРШИНЕ

ОСВЕТЉЕЊЕ:

- ВИСОКА СВЕТИЛКА до 8м
- ВИСОКА СВЕТИЛКА до 4м
- УТРАДНА ПЛОНА РЕД СВЕТИЛКА
- ПОДАЛОЖНИ РЕД РЕАКТОРА ЗА ЗЕЛЕНИЛО
- РЕД ТРАКЕ

ОДВОЂИВАЊЕ:

- ФИЗИЧКА СЕГМЕНТНА РЕШЕТКА
- КРОВНИ СЛИВИК
- СУТУРНОСНА ПРЕЛИВНА РЕШЕТКА ОТПАД

МОБИЛИЈАР:

- КАНТА ЗА СМЕЋЕ
- КОНЗолНА КЛУПА
- КОНЗолНА ПЛАНЧ. КЛУПА
- ДРЖАК ЗА БАЦИКЛЕ
- БОКС ЗА КОНТЕНЕРЕ

ОЗНАКЕ У ПРОЈЕКТУ:

- ОБЈЕКТИ
- ПОДЗЕМНА ГРАЂЕВИНСКА ЛИНИЈА
- НАДЗЕМНА ГРАЂЕВИНСКА ЛИНИЈА
- РЕГУЛАЦИОНА ЛИНИЈА
- ЛИНИЈА ПРЕСЕКА
- ВИСИНСКА КОТА
- ОЗНАКА ПАДА
- ОЗНАКА ОКЛОПА ПОДА ЗИДА
- ОЗНАКА УЛАЗА (ПЕШАЧКИ)
- ОЗНАКА УЛАЗА (КОЛСКИ)

Земљано на партиру Р105 33 м² земљано у извођењу радова и на објекту Р1 21.67 м²

- ОПШТЕ НАПОМЕНЕ:** Односе се на извођење радова
- Пре отпочињања радова све мере проверити на лицу места.
 - Неусаглашености и одступања у цртежима и/или текстуалним прилозима пројекта, обавезно разрешити са аутором и одговорним пројектантом.
 - Не дозвољавају се измене на градилишту за време извођења радова, без сагласности аутора, одговорног пројектанта и техничког надзора
 - Не премеравати цртеже. Коте у пројекту су меродавне.
 - Све отворе у конструкцији за пролаз инсталација неопходно је запунити ПП испуном.

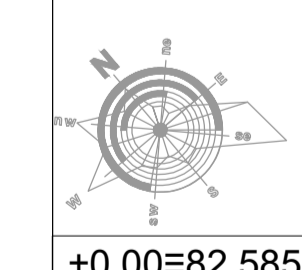

±0.00=82.585

Одговорни пројектант
Ивана Милошевић, д.и.а.
Иван Милошевић
Потпис

Имена и ознака	Опис измене	Датум	Одговорни урбаниста	Параф
<p>МАШИНОПРОЈЕКТ ISOPRINT</p> <p>АКЦИОНАРСКО ДРУШТВО ЗА КОНСАЛТИНГ ПРОЈЕКТОВАЊЕ И ИНЖЕЊЕРИНГ 11000 БЕОГРАД, ДОБРИЊСКА 8а тел: +381 11 3635 700; факс: +381 11 2643 995; www.masinoprojekt.co.rs office@masinoprojekt.co.rs</p>				
Пројектни центар	ПЦ1	Параф	Инвеститор	Број уговора
Одговорни пројектант	Ивана Милошевић, дипл. инж. арх. лиценца бр. 300 N604 14		РЕПУБЛИКА СРБИЈА - МИНИСТАРСТВО ФИНАНСИЈА Београд, Кнеза Милоша 20	2021У027
Сарадници	Ивана Клеи, дипл. инж. арх. Јелена Анђурић, дипл. инж. арх.		Објект ЗГРАДА ДРЖАВНИХ ОРГАНА Београд, Балканска бр. 53, к.п. бр. 22635 КО Савски венац, Београд	Број пројекта 9 - ПРОЈЕКАТ ПАРТЕРНОГ УРЕЂЕЊА 2021У027- ПЗИ-А04
Врста техничке документације	ПРОЈЕКАТ ЗА ИЗВОЂЕЊЕ (ПЗИ)			
Датум	Размера	Својка	Број цртежа	Лист
04.2022.	1:100	1/1	2021У027-ПЗИ-А04-09	1/1
				Имена
				0

ПРЕСЕК 1-1

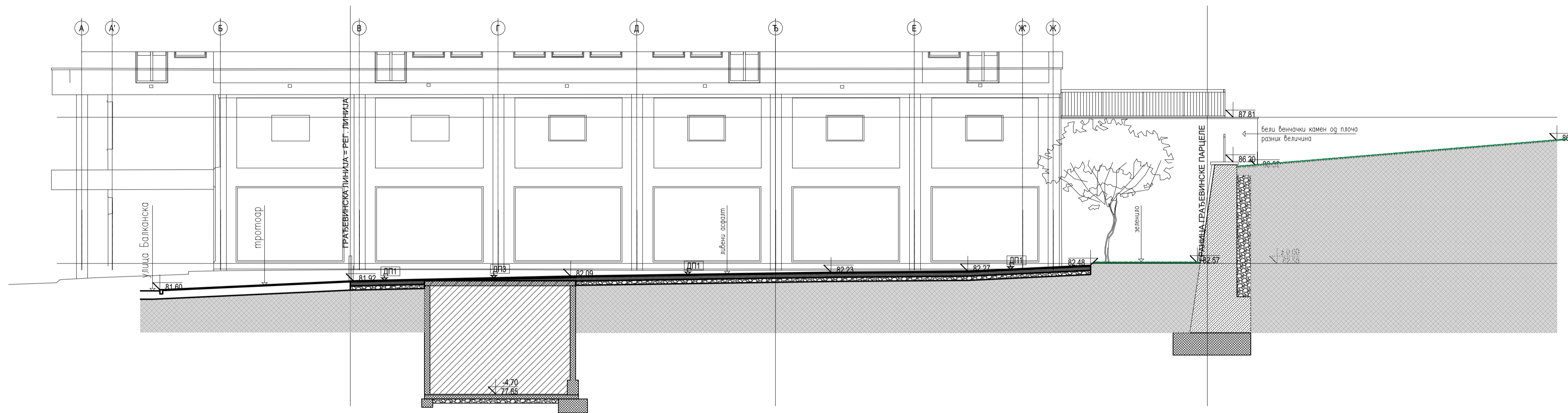

ПРЕСЕК 2-2

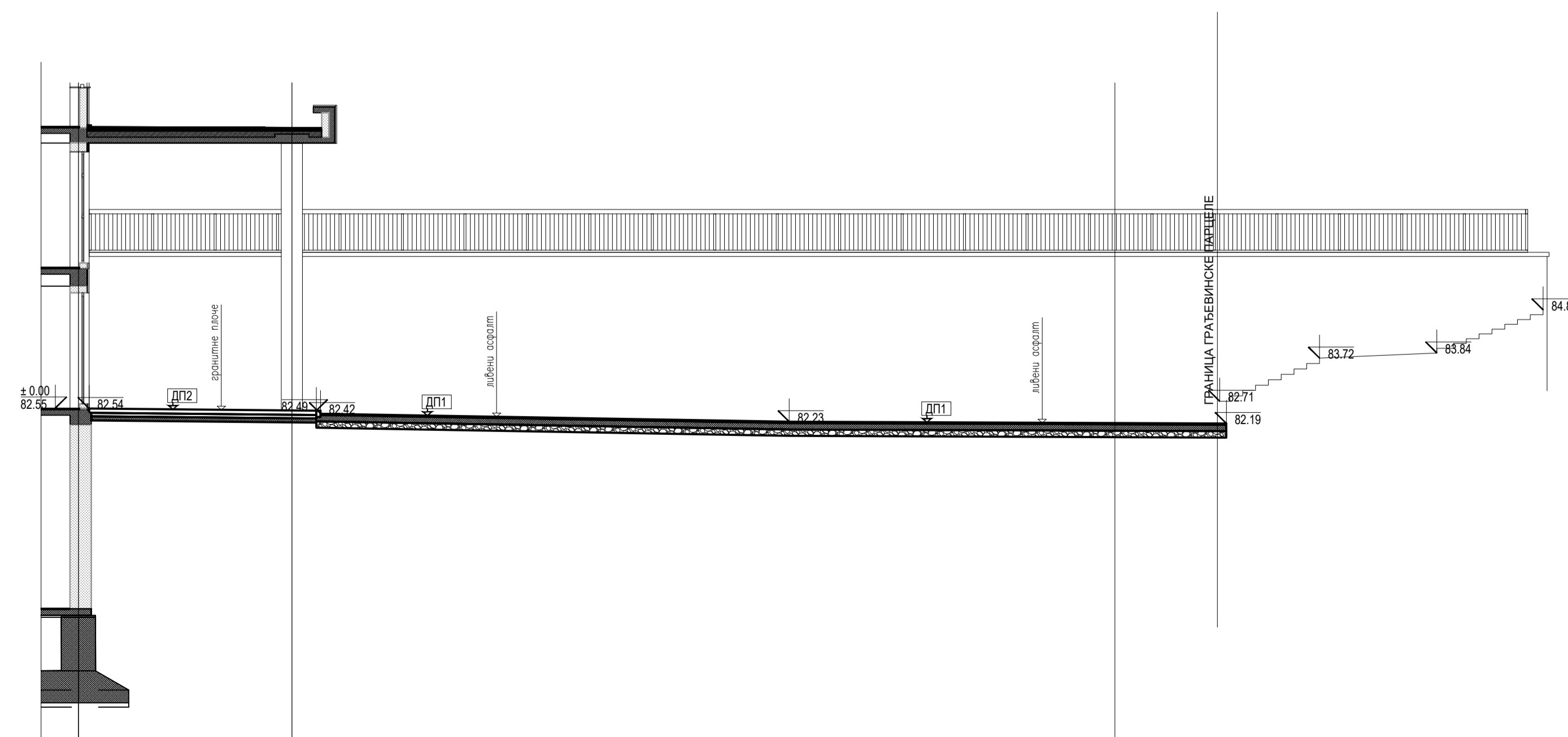

- ОБРАДА ПОВРШИНЕ:**
- БЕКАТОН ПЛОЧЕ
 - ЗИД БЕТОНСКЕ ЖАРДИНЕРЕ (димензије по статичком пројекту)
 - ОПЦИЈЕ И ВИСОКО ЗЕЛЕНИЛО НА КРОВУ ПОДРУЧА
 - ЗЕЛЕНИЛО НА ТЛУ
 - АСФАЛТНЕ ПОВРШИНЕ
- ОСВЕТЉЕЊЕ:**
- ВИСОКА СВЕТИЛКА до 8м
 - ВИСОКА СВЕТИЛКА до 4м
 - УТРАДНА ПЛОНА РЕД СВЕТИЛКА
 - ПОДАЛОЖНИ РЕД РЕАКТОРА ЗА ЗЕЛЕНИЛО
 - РЕД ТРАКЕ
- ОДВОЂИВАЊЕ:**
- ФИЗИЧКА СЕГМЕНТНА РЕШЕТКА
 - КРОВНИ СЛИВИК
 - СУТУРНОСНА ПРЕДЈИВНА РЕШЕТКА ОТУБИ
- МОБИЛИЈАР:**
- КАНТА ЗА СМЕЋЕ
 - КОНЗОЛНА КЛУПА
 - КОНЗОЛНА ПЛАНЧ. КЛУПА
 - ДРЖАК ЗА БАЦИКЛЕ
 - БОКС ЗА КОНТЕНЕРЕ
- ОЗНАКЕ У ПРОЈЕКТУ:**
- ОБЈЕКТИ
 - ПОДЗЕМНА ГРАЂЕВИНСКА ЛИНИЈА
 - НАДЗЕМНА ГРАЂЕВИНСКА ЛИНИЈА
 - РЕГУЛАЦИОНА ЛИНИЈА
 - ЛИНИЈА ПРЕСЕКА
 - ВИСИНСКА КОТА
 - ОЗНАКА ПАДА
 - ОЗНАКА СКОПОТА ПОДА ЗИДА
 - ОЗНАКА УЛАЗА (ПЕШАЧКИ)
 - ОЗНАКА УЛАЗА (КОЛСКИ)
- Земљано на партеру
P=95.33 m2
Земљано у извођењу и на објекту
P= 21.67 m2

- ОПШТЕ НАПОМЕНЕ:** Односе се на извођење радова
- Пре отпочињања радова све мере проверити на лицу места.
 - Неуслагашености и одступања у цртежима и/или текстуалним прилозима пројекта, обавезно разрешити са аутором и одговорним пројектантом.
 - Не дозвољавају се измене на градилишту за време извођења радова, без сагласности аутора, одговорног пројектанта и техничког надзора
 - Не премеравати цртеже. Коте у пројекту су меродавне.
 - Све отворе у конструкцији за пролаз инсталација неопходно је запунити ПП испуном.

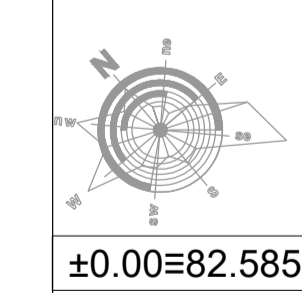

Одговорни пројектант
Ивана Милошевић, д.и.а.
Иван Милошевић
Потпис

Имена и ознака	Опис измене	Датум	Одговорни урбаниста	Параф
<p>МАШИНОПРОЈЕКТ ISOPRINT</p> <p>АКЦИОНАРСКО ДРУШТВО ЗА КОНСАЛТИНГ ПРОЈЕКТОВАЊЕ И ИНЖЕЊЕРИНГ 11000 БЕОГРАД, ДОБРИЊСКА 8а тел: +381 11 3635 700; факс: +381 11 2643 995; www.masinoprojekt.co.rs office@masinoprojekt.co.rs</p>				
Пројектни центар	ПЦ1	Параф	Инвеститор	Број уговора
Одговорни пројектант	Ивана Милошевић, дипл. инж. арх. лиценца бр. 300 N604 14		РЕПУБЛИКА СРБИЈА - МИНИСТАРСТВО ФИНАНСИЈА Београд, Кнеза Милоша 20	2021У027
Сарадници	Ивана Клеи, дипл. инж. арх. Зорана Анђурић, дипл. инж. арх.		Објекат ЗГРАДА ДРЖАВНИХ ОРГАНА Београд, Балканска бр. 53, к.п. бр. 22635 КО Савски венац, Београд	Број пројекта 9 - ПРОЈЕКАТ ПАРТЕРНОГ УРЕЂЕЊА 2021У027- ПЗИ-А04
Врста техничке документације	ПРОЈЕКАТ ЗА ИЗВОЂЕЊЕ (ПЗИ)		Назив цртежа ИЗГЛЕДИ ПАРТЕРНОГ УРЕЂЕЊА новопројектовано	
Датум	Размера	Својка	Број цртежа	Лист
04.2022.	1:100	1/1	2021У027-ПЗИ-А04-10	1/1
				Имена
				0

Пројектант:



**МАШИНОПРОЈЕКТ
ЏОПРИНГ**

PREDUZEĆE ZA KONSALTING PROJEKTOVANJE I INŽENJERING

ЗГРАДА ДРЖАВНОГ ОРГАНА
РЕКОНСТРУКЦИЈА ПОСТОЈЕЋЕГ ОБЈЕКТА У
УЛ. БАЛКАНСКА БР.53 У БЕОГРАДУ

Наручилац:
РС. Министарство финансија
Београд, Кнеза Милоша 20

ШЕМЕ ПАРТЕРНОГ УРЕЂЕЊА

2021У027-ПЗИ-А04-11

ЛИСТ 11/01-11/03

UGRADNI SPOLJAŠNJI OTIRAČ ZA OBUĆU

dimenzije: 120x240cm

konstrukcija: eloksirani aluminijumski profili

Broj komada: 1

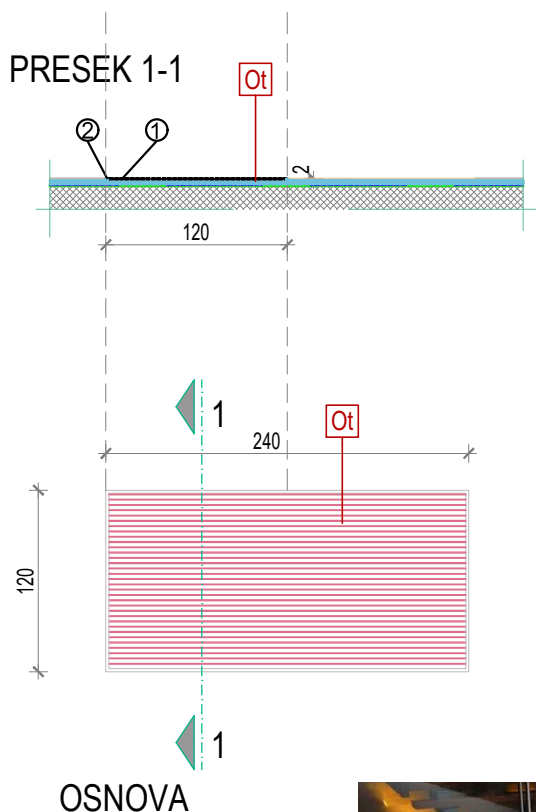

- ① Al profil sa ispunom od gumenih četkica
 ② Al ram

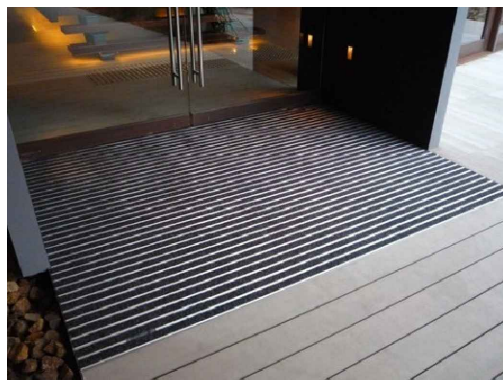

Уградни спољашњи отирач за обућу

Уградни отирач типа СТИЛМАТ или слично за улазе са средњом-високом фреквенцијом. Састоји се од елоксираних алуминијумских профила у боји сребра међусобно спојених челичним сајлама. Алуминијумски профили су са доње стране обложени гумом. Размак између профила је 4мм. Висина отирача 20-25мм. отирач се поставља у уградни алуминијумски рам који се за подлогу фиксира анкерима. испуна профила је од гуме а између профила су уграђени чистачи за блато и снег.

СВЕ МЕРЕ УЗЕТИ НА ЛИЦУ МЕСТА

РАЗМЕРА:

1:50

ДАТУМ:

04. 2022

ПРОЈЕКАТ ЗА ИЗВОЂЕЊЕ
 2021У027-ПЗИ-А04-11/02

Свеска

01

Лист

11/02

ИЗГЛЕД 1-1

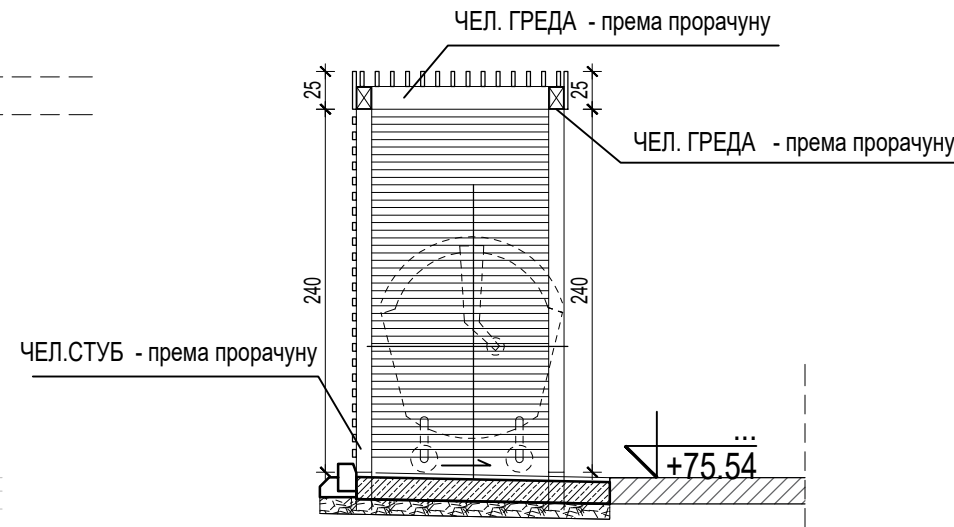
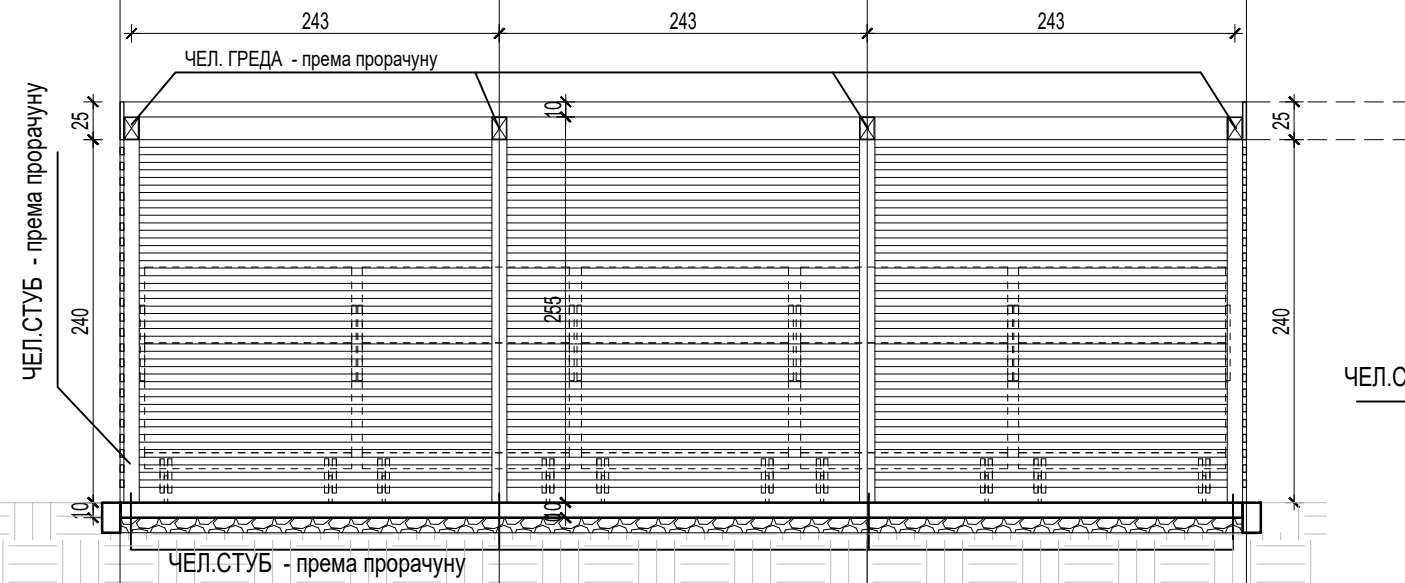

ОЗНАКА **ПР**
 бр. комада **1**

ОСНОВА ШЕМЕ

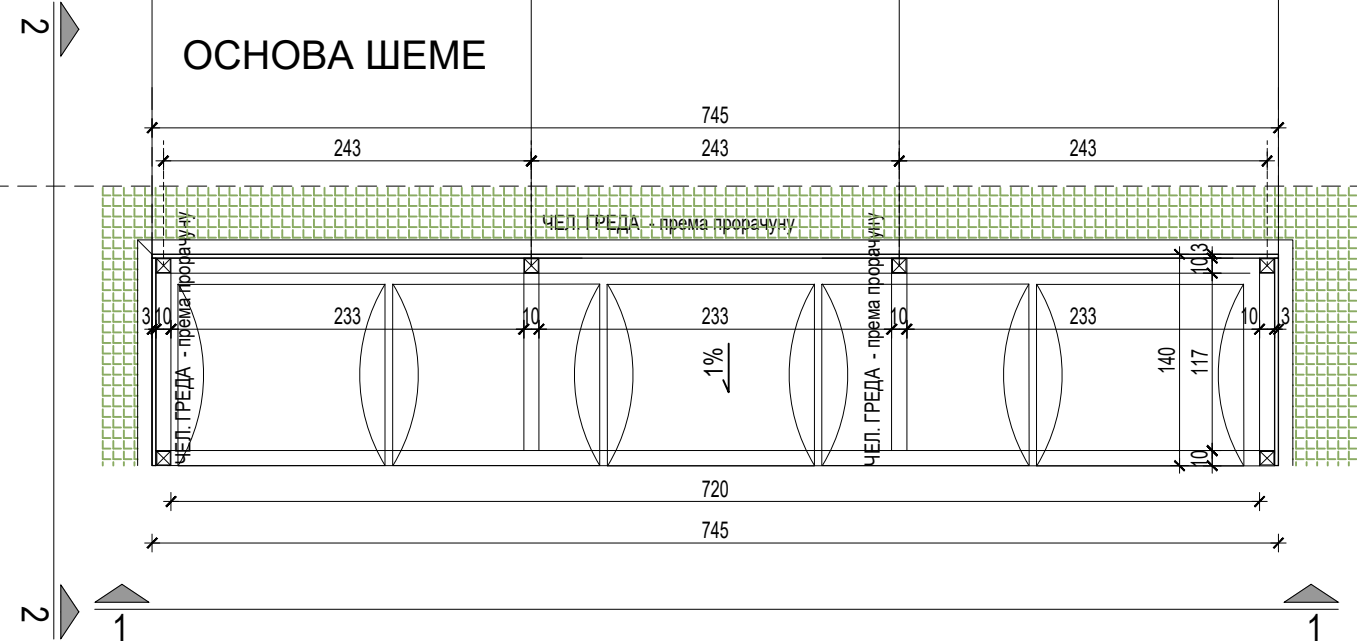

ИЗГЛЕД 2-2

Опис:

Заштитни параван за контејнере. Конструкција је од челичних стубова и греда у свему према прорачуну. Стубови су на темељима самцима. Подлога за контејнере је обрађена као тротоарска бетонска површина за потребе поставке контејнера са падом од 1% ка улици. Испуна је од летвица од дрвопластичног композита 5/2.5цм. Параван је са свих страна отворен за ветар и кишу због прореда у испуни, а са приступне стране је потпуно отворен. Његова улога је првенствено визуелна камуфлажа. Димензије и изглед паравана у свему према графичком прилогу и мерама узетим на лицу места. обрачун по комаду.
 Укупно комада : 1

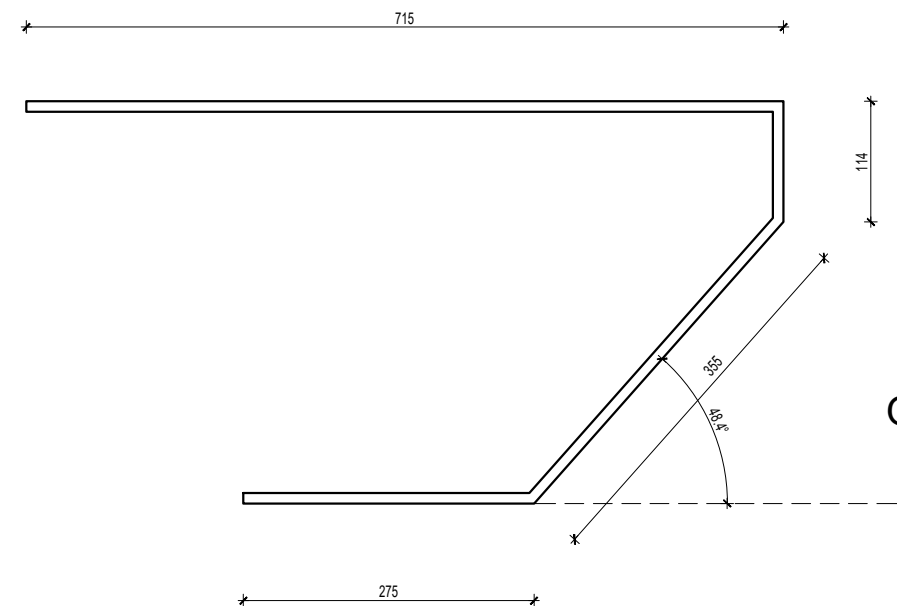

ОБЛИК 01

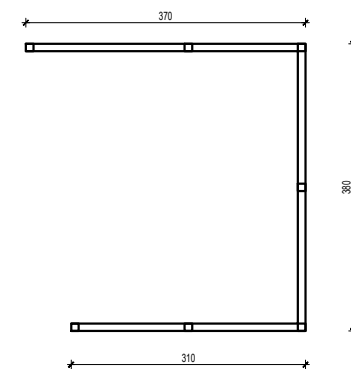

ОБЛИК 02

